

納入仕様書

製品名称 : 12 型用バックライト

製品型式 : CA3-BLU12-01

受領印欄

目 次

1. 製品概要	4
2. 性能仕様	4
2.1 一般仕様	4
3. 外観仕様	5
4. 梱包仕様	6
4.1 梱包方法	6
5. 使用上の注意事項	6
5.1 交換方法	6
5.2 廃棄時の注意事項	6

1. 製品概要

本製品は、GP-3600T/GP-3650T/GP-260*T/GLC-2600T/ABS-3600T/FP2600/FP3600/PL693*/PL3600/PS3600G/UF-6610シリーズのCCFLモデル用バックライトユニットです。

品名	型式
12 型用バックライト	CA3-BLU12-01

製品への対応詳細については本体ユーザーズマニュアルを御参照ください。

2. 性能仕様

2.1 一般仕様

部品名	仕様
FLユニット	冷陰極管:HMBTMタイプ、 ϕ 2.4mm、256mm

3. 外観仕様

①FLユニット

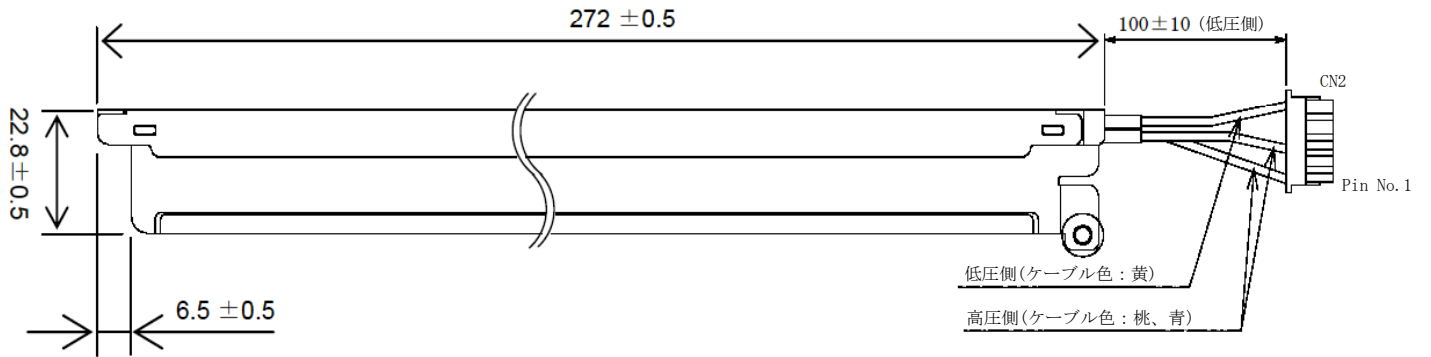

CN2の入出力端子

端子番号	記号	機能
1	VFLH1	FL入力(高圧側)
2	VFLH2	FL入力(高圧側)
3	NC	開放して下さい
4	VFL	FL入力(低圧側)

4. 梱包仕様

4.1 梱包方法

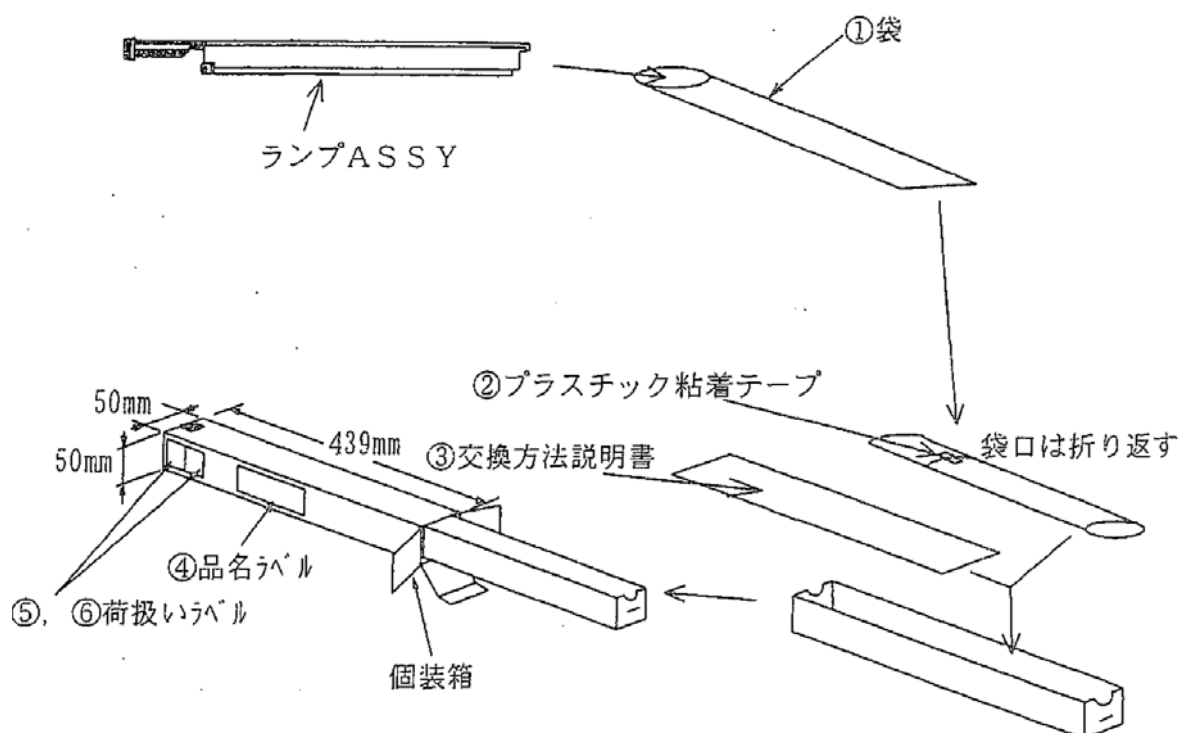

5. 使用上の注意事項

5.1 交換方法

交換方法についてはユーザーズマニュアルを御参照ください。

5.2 廃棄時の注意事項

モジュール及びFLユニットの廃棄については、地方自治体により規制を受ける場合があります。それぞれ自治体規制に従って廃棄を行ってください。